

# Mv4

## Envasadoras Verticales para sobres de cuatro costuras

Máquina envasadora automática tipo FFS (Form / Fill / Seal), la que partiendo de una bobina de material termosellable, arma el envase, lo dosifica y lo cierra, confeccionando sobres de cuatro costuras.

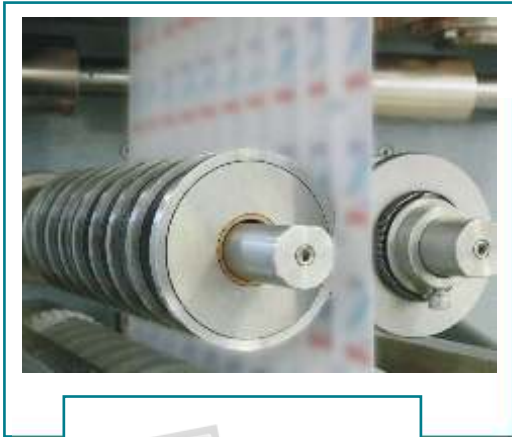

## CARACTERÍSTICAS GENERALES

- Movimiento principal de la envasadora realizado por un motoreductor libre de mantenimiento.
- Tracción del material de envoltura por medio de ruedas de arrastre, confeccionadas con goma vulcanizada.
- Movimiento de mordazas por intermedio de levas, presión de sellado mecánica.
- Mordazas de sellado construidas en acero indeformable, de calidad alemana certificada, con temperatura constante controlada por PLC.
- Comando de la envasadora por intermedio de un PLC Schneider Electric.
- Corte neumático por cuchilla dentada en mordaza fría.
- Corrección lateral motorizada del material de envoltura.
- Neumática Festo.
- Sistema de fotocentrado por medio de fotocélula reflectiva tipo RGB.
- Todos los elementos que se encuentran en contacto con el producto confeccionados en acero inoxidable, calidad AISI 304/316, al igual que toda la tornillería de la envasadora.
- Sistemas de seguridad y calidad constructiva según normas CE en todo lo que concierne a conexiones eléctricas y cerramientos.

- Velocidad máxima 140 GPM dependiendo del film y producto.
- Flexibles a cambios de formato y/o productos.
- Modelos especiales TWIN para optimizar espacio (duplica producción).
- Admite dosificadores para todo tipo de productos: líquidos, semilíquidos, pastosos, granulados, polvos y piezas.
- Amplia gama de modelos multilínea que se adecuan a los diferentes requerimientos de producción.
- Admite diferentes dosificadores con funcionamiento alternado o en simultáneo.

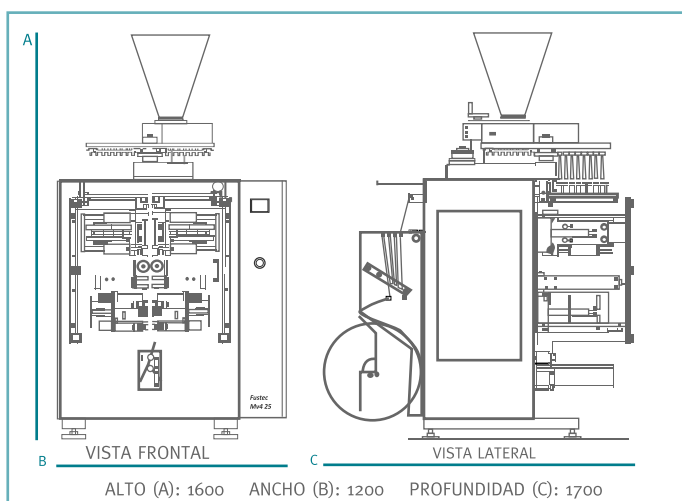

*Tamaño de Envases			
Modelos	Min.	Max.	*Ancho de film
MV4 16	35 x 37	200 x 280	400
MV4 25	35 x 37	250 x 280	530
MV4 35	35 x 37	360 x 280	720

Todas las dimensiones en milímetros (mm)  
\* Ancho máximo de cada bobina.

## OPCIONALES

- Codificadores
- Servomotorización
- Autoalineador de film
- Aspirador de polvos
- Control de nivel en tolva
- Troquelador para fácil apertura
- Debobinador motorizado de film
- Cinta de salida y agrupadores
- Sistemas de autolimpieza (CIP)
- Corte en tiras
- Troquelado para colgar
- Sistema colocador de zipper
- Confección totalmente en acero inoxidable.

